



**Name**  
**Artikelnummer**

6er-Kiste\*  
35 063

3er-Kiste  
35 062 (Sperrholz)  
35 072 (Massivholz)

2er-Kiste  
35 061 (Sperrholz)  
35 071 (Massivholz)

1er-Kiste\*  
35 060 (Sperrholz)  
35 070 (Massivholz)

Magnum-Kiste  
35 064 (Sperrholz)  
35 074 (Massivholz)

**Abmessungen**  
**aussen**  
**innen**

353x298x215 mm  
335x280x206 mm

353 x 288 x 108 mm  
335 x 270 x 90 mm

353 x 191 x 108 mm  
335 x 173 x 90 mm

353 x 102 x 108 mm  
335 x 84 x 90 mm

383 x 132 x 132 mm  
364 x 123 x 114 mm

**Gewicht**  
**leer**

ca. 1680g

ca. 870g

ca. 670g

ca. 470g

ca. 640g

**Inhalt**

6 Flaschen à 75cl

3 Flaschen à 75cl

2 Flaschen à 75cl

1 Flasche à 75cl

1 Flasche à 150cl

**Unterteilung**

Holzguillotine

Kartonwinkel, Trenn-  
wand oder Holzwolle  
optional

Kartonwinkel, Trenn-  
wand oder Holzwolle  
optional

Holzwolle optional

Holzwolle optional

**Ausführung**

Sperrholz (Fichte)

Sperrholz (Fichte)  
Massivholz (Fichte)

Sperrholz (Fichte)  
Massivholz (Fichte)

Sperrholz (Fichte)  
Massivholz (Fichte)

Sperrholz (Fichte)  
Massivholz (Fichte)

**Optionen**

\*Die neue Spezialausführung der 6er-Kiste wird zur Freude aller Kinder zum Ziehwagen. Weitere Informationen auf Seite 4.

Andere Grössen auf Anfrage. Für spezielle Ausführungen oder individuelle Aufdrucke verlangen Sie bitte eine Offerte.

Andere Grössen auf Anfrage. Für spezielle Ausführungen oder individuelle Aufdrucke verlangen Sie bitte eine Offerte.

\*Aus der Spezialausführung der 1er-Kiste wird eine stimmungsvolle Leuchte mit Schieberegler. Weitere Informationen auf Seite 4.

Andere Grössen auf Anfrage. Für spezielle Ausführungen oder individuelle Aufdrucke verlangen Sie bitte eine Offerte.

**Optionen**

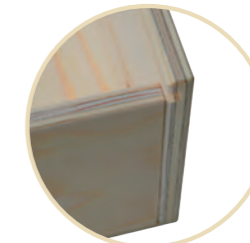

Ausführung in Fichtensperrholz-Qualität

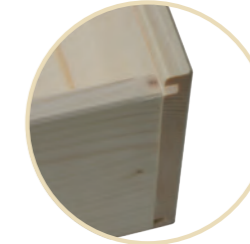

Ausführung in Fichtenmassivholz-Qualität



Stützmaterial Kartonwinkel

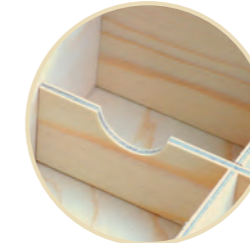

Stützmaterial Trennwand



Stützmaterial Holzwolle

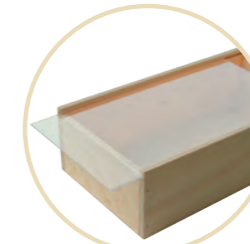

Deckel aus Acrylglas



Brandstempel WK02

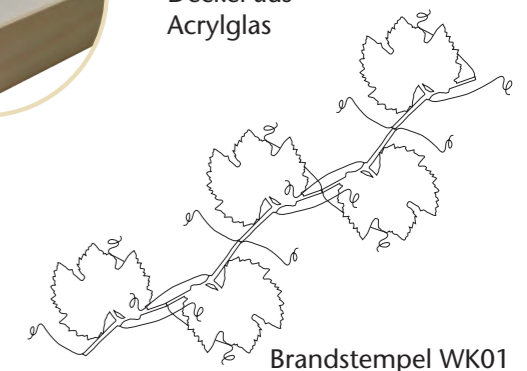

Brandstempel WK01

# Weinkisten

Mit wenigen Handgriffen wird aus der 6er-Kiste ein Ziehwagen.

Alles, was Sie dazu benötigen, liegt bei.

Design: Marc Covo

Ziehwagen  
Art. Nr. 35 167

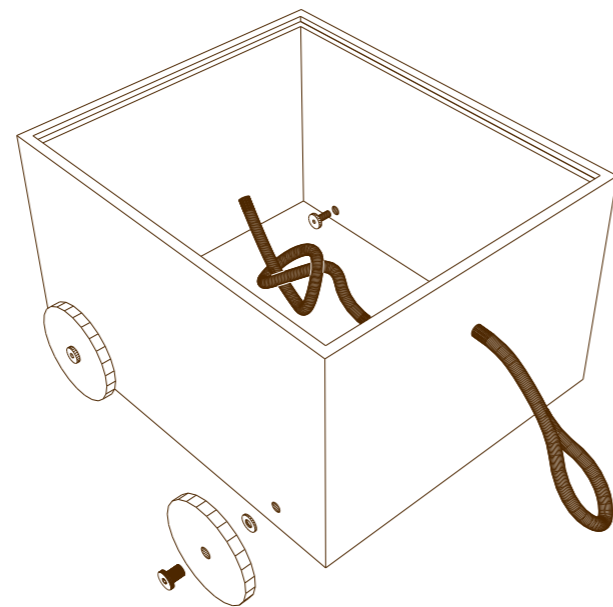

Aus der Spezialausführung der 1er-Kiste wird eine stimmungsvolle Leuchte.

Alles, was Sie dazu benötigen, liegt bei.

Design: Marc Covo

Schublicht  
Art. Nr. 35 166

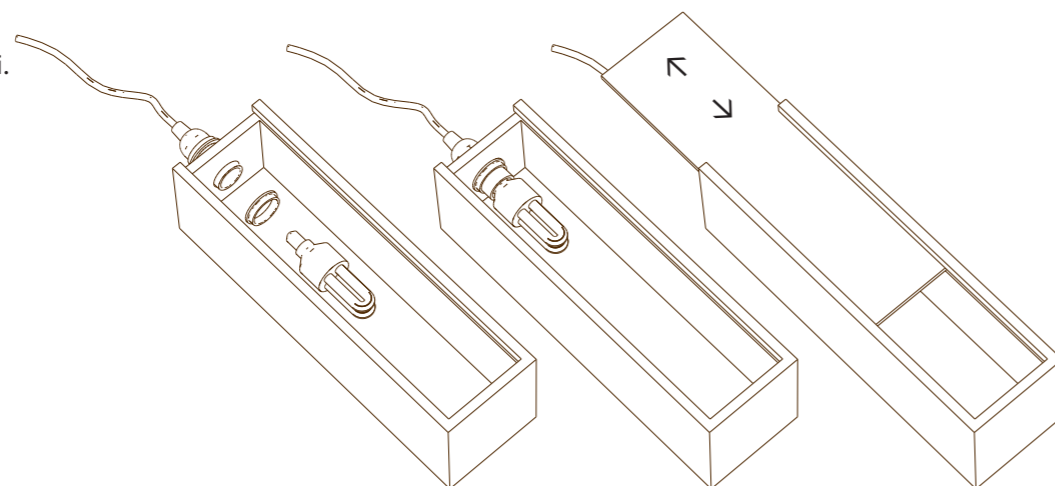

Dimmen Sie das Licht mit dem Deckel.



Ihr Bild, Logo oder Text schwarzweiss in Fotoqualität auf Acrylglas

Ihr Bild, Logo oder Text farbig in Fotoqualität auf Acrylglas.

Ihr Bild, Logo oder Text farbig in Fotoqualität auf Holz.

Brandstempel auf Holz.



**Weizenkorn**

Oetlingerstrasse 81 CH-4057 Basel  
www.weizenkorn.ch verkauf@weizenkorn.ch  
Tel. +41(0)61 686 91 31 Fax +41 (0)61 686 91 30